

Fundamentplan Automatische Schrankenbarriere - Gard 6/8 - Standard

Ansicht

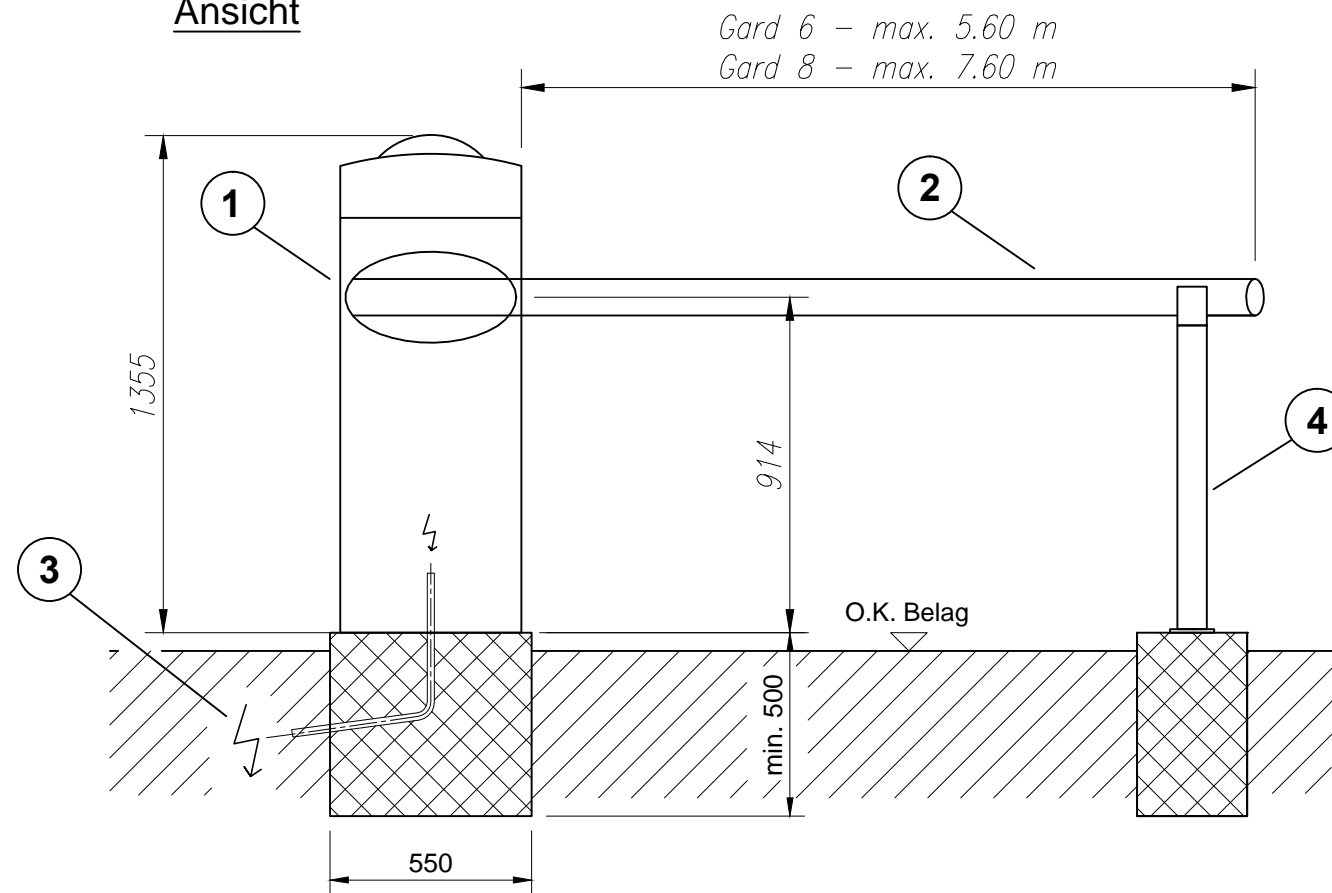

Seitenansicht

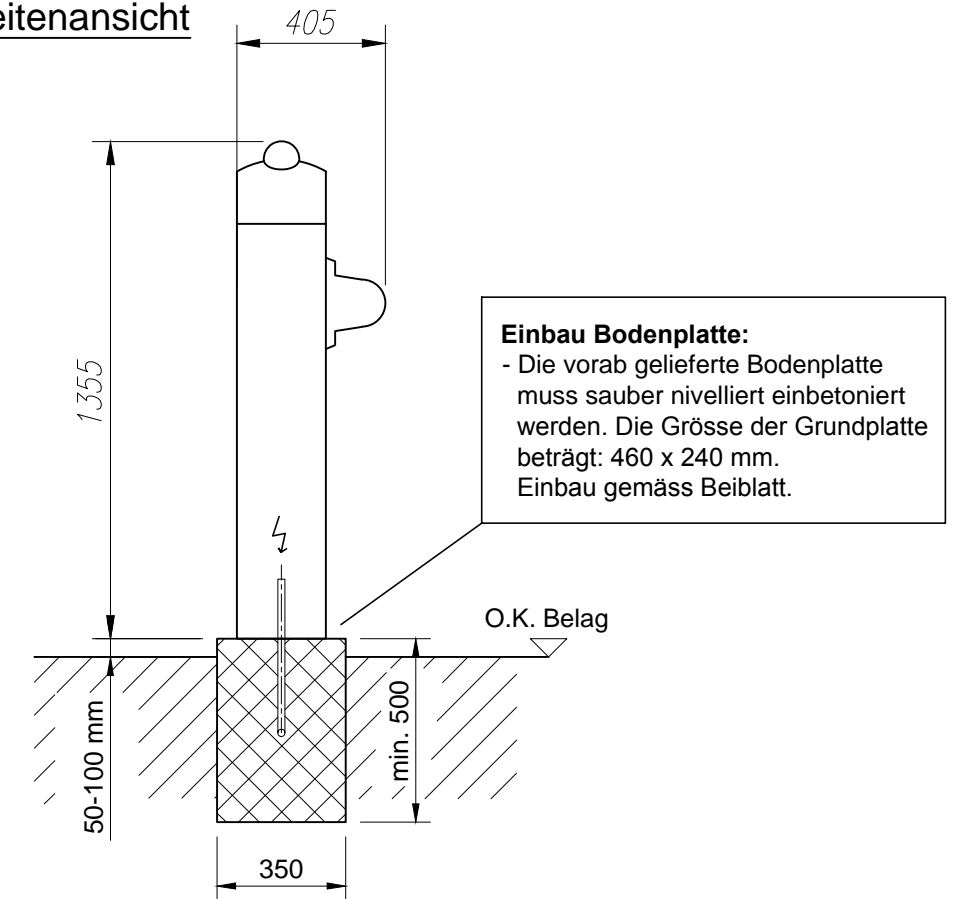

Stromzufuhr:

1 x 230VAC (Kabel 3x1.5mm²).
Das Kabel wird abgesichert mit 10A.
Leerrohr ca. 20cm über Fundament stehen lassen.
Kabel ca. 2m über Fundament vorstehen lassen.

1. Gehäuse
2. Schrankenbaum
3. Stromzufuhr
4. Auflagestütze

Fundamente Schranke:

- B x L x H = 550 x 350 x min. 500 mm (Frosttiefe!)
- 50 bis 100 mm über dem fertig Boden vorstehen lassen!
- Stromzufuhr mittig Fundament!

Grundriss

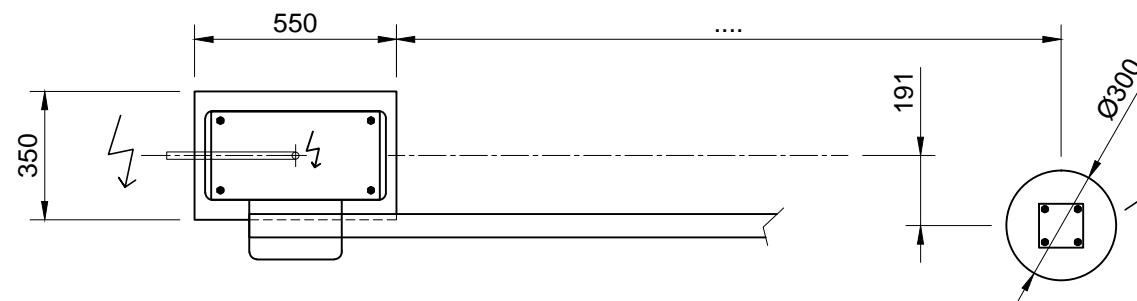

Fundamente Auflagestütze:

- Betonrohr Ø 300mm - min. 500 mm (Frosttiefe!)
- 50 bis 100 mm über dem fertig Boden vorstehen lassen!



Objekt: GARD 6/8

Bezeichnung: Fundamentplan

Velopa AG

Name: BED
Datum: 04.05.2018

Änderung:
Masstab: M1:%

Auftrag:

Plan:

GARD 6/8

CH-8957 Spreitenbach Telefon: +41(0)56 417 94 00
CH-4143 Dornach Telefon: +41(0)61 705 50 80