

# Etriers d'appui Libera

Parc à vélos mobile et pliable, idéal pour la mise à disposition temporaire de places de parking pour vélos. Pour économiser de l'espace, Velopa Libera peut être plié, transporté ou stocké.



La roue peut être positionnée sur place en fonction des besoins (90° à +/- 45°)

Le support à vélos Libera s'avère idéal pour la mise à disposition temporaire de places de stationnement. Pour bloquer les vélos, des tiges en acier circulaire ont été soudées aux faces internes des angles des étriers.

Pour économiser de l'espace, Velopa Libera peut être plié en vue de son transport ou de son entreposage. Il est possible de ranger les vélos, au choix, en position droite ou oblique (90° à +/- 45°). Par juxtaposition des éléments, l'installation peut être élargie indéfiniment.

## Longueur totale en fonction du modèle:

Libera avec 3 étriers d'appui, 2100 mm

Libera avec 4 étriers d'appui, 3000 mm

Libera avec 5 étriers d'appui, 3900 m

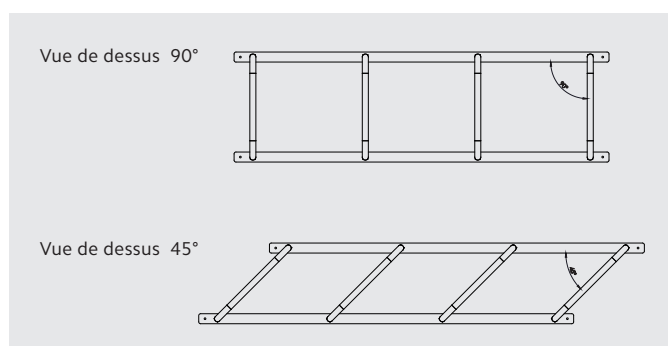

# BWA arceau®

La forme de l'arceau d'appui pour vélos a été conçue suivant la forme des abris à vélos du système BWA bausystem®. Dans le cas de plusieurs arceaux, on peut choisir des écarts latéraux, en fonction de l'espace à disposition, entre 80 et 110 cm.



Un bel objet devant chaque porte

Longueur de 112 cm, hauteur à partir du sol 80 cm. Cette construction en acier, soigneusement fabriquée, contenant des tubes, des pièces découpées au laser et des capuchons en acier inoxydable, existe en versions à visser ou à bétonner.

## Disponible en deux variantes:

- Galvanisé à chaud
- Galvanisé à chaud et laqué aux coloris RAL