

# Rubix - urban furniture

## Neues Design als Gesamtheit aus Funktion und Ästhetik

Optisch ansprechendes und zugleich funktionales Stadtmobiliar ist der Schlüssel für eine optimale Nutzung und somit die Voraussetzung für die Akzeptanz durch den Benutzer.

Die Produktlinie Rubix setzt neue Akzente im öffentlichen Bereich, um das Thema Design, Form und Schönheit zu lancieren. Ein individuelles Farbkonzept erlaubt sowohl eine zurückhaltende Erscheinung wie auch stimmungsvolle Farbakzente.

Das in der harmonisierenden Designsprache entworfene Stadtmobiliar besteht aus Sessel, Sitzhocker, Velo-Anlehnbügel und Absperrpollern. Die einzelnen Elemente des Programms können beliebig kombiniert und angeordnet werden und erlauben somit individuelle Konfigurationen.

Die neuartige Konstruktion und der Materialmix führen zu einem wetterfesten Stadtmöbel: hoher Selbstreinigungsgrad, schlagfest und langlebig.

Die Tragekonstruktion besteht aus hochwertig verzinktem, robustem Stahl. Fest montiert mit Dübeln, Bodenankern oder Betonfundamenten eignen sie sich für alle Anwendungen im öffentlichen Raum.

Das Herzstück von Rubix bilden die Kopfteile. Für deren Materialisierung werden Recyclage aus Autoreifen oder wahlweise gebundene Granulate aus EPDM (RUB TAN®) eingesetzt, wie sie auch in Sportbelägen Verwendung finden.

Diese Materialkombinationen bieten auch bei niedrigen Temperaturen einen angenehmen Sitzkomfort oder eine äusserst schonende Kontaktfläche für Fahrräder. Zudem ist das spezielle Material wetterfest, lichteht und ausserordentlich umweltfreundlich.

In diversen Farbkombinationen in Schwarz, Leuchtblau, Rot oder Dunkelgrau, werden die Funktionselemente mit Standardfarben der Unterkonstruktionen ergänzt.



Rubix verzichtet auf harte Kanten und Teile, an welchen sich Kleider oder Kabel verfangen können.

Die Umsetzung der Produktlinie Rubix erfolgte in enger Zusammenarbeit mit den Designpartnern Atelier Weder\_Werk aus Olten und eckedesign in Berlin.

Klare Konzepte, funktionales und zugleich lebensfrohes Design sind Markenzeichen der beiden Büros für treffsichere Kommunikation und Produktgestaltung. In viele Projekte direkt involviert, haben sie zahlreiche Konzepte erfolgreich geplant, gestaltet, umgesetzt und zum Erfolg geführt.

# Rubix - urban furniture

Die Produktpalette für besondere Akzente

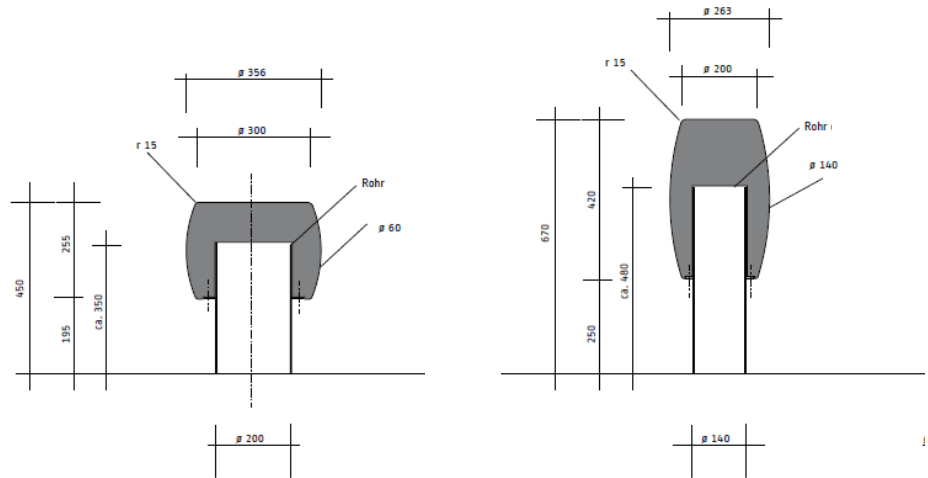

Rubix S1 und Rubix S2 – Sessel und Hocker für längere oder kurze Verweildauer

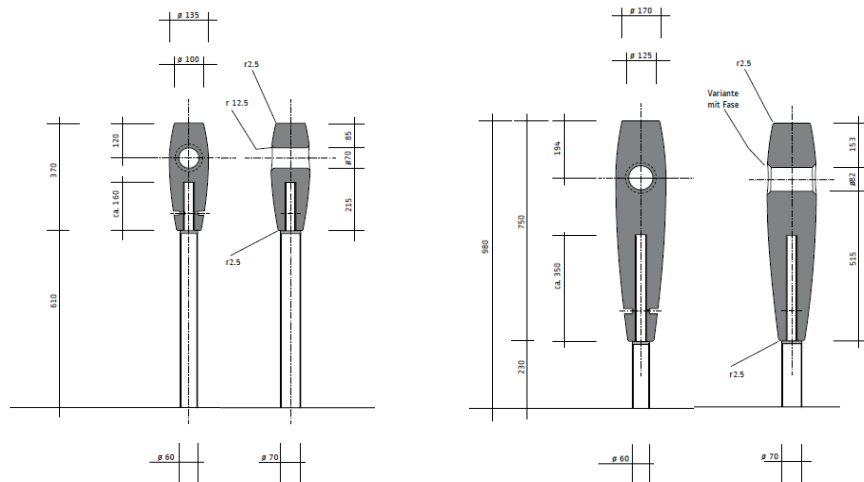

Rubix F1 und Rubix F2 – Velo-Anlehnbügel mit weichen Aufnahmeflächen und Anschliessmöglichkeit

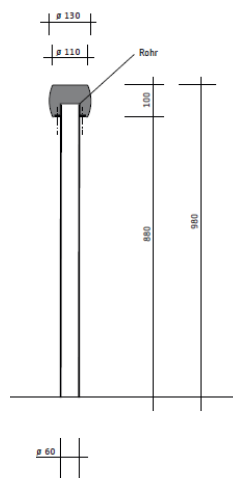

Rubix P1 – Begrenzungspoller fest verankert oder abschliessbar zur Entnahme