



# Fahrradständer PedalParc® basic



## Hauptmerkmale

- Tausendfach bewährtes Standardprodukt an Schweizer Bahnhöfen
- Das Velo wird mühelos einhändig ein- und ausparkiert, ohne Hineintreten zwischen die eingestellten Fahrräder
- Der Velorahmen und das hintere Rad lassen sich leicht am Seitenteil anschliessen
- Zu 100% Scheibenbremsen-tauglich
- Ausgerichtet für Pneubreiten bis 60 mm
- Beim Einstellen des Fahrrades dreht sich die rechte Pedalachse automatisch in den Schlitz des Seitenteils
- PedalParc basic hält das Fahrrad verwindungsfrei und sicher am stabilsten Bauteil, der Pedalachse
- Die spezielle Konstruktion ermöglicht eine Montage auch ohne Fundamentierung
- PedalParc basic passt sich geringen Bodenunebenheiten an
- Einsetzbar bei seitlich geneigten Flächen bis ca. 12°
- Reihenanlagen können in allen gewünschten Längen ausgeführt werden
- Platzsparende Hoch-Tief-Einstellung, damit sich die Lenker nicht kreuzen
- Die robuste Ausführung ist vandalensicher und gewährt eine lange Lebensdauer

” **PedalParc basic ist der Fahrradständer für alle Velotypen wie City-, Mountainbikes, Rennvelos oder Kinderräder**

## Technische Daten

- Höhenversatz Position tief/hoch: 360 mm
- Pedalaufnahme aus Stahlblech 3 mm
- Radrinne aus Stahl-U-Profil 70/40/5 mm
- Verbindungsrohr ø 60 mm
- Flanschplatte ø 140 mm
- Tiefe inkl. Einfahrschiene: 1'070 mm
- Oberflächenbehandlung feuerverzinkt nach DIN EN ISO1461

## Optionen

- Zwischenabstände wahlweise 400 oder 450 mm

Anordnung	einseitig 90°			
Abstände	400 mm		450 mm	
Elemente	Start	Anbau	Start	Anbau
Veloplätze	Längen in mm (Achsmasse)			
3	800			
4	1200	1600	1350	1800
5	1600	2000	1800	2250
6	2000	2400	2250	2700
7	2400	2800	2700	3150
8	2800	3200	3150	3600
9	3200	3600		

einseitig 90°

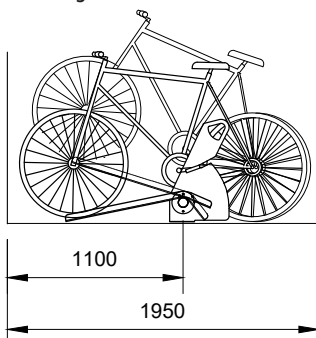

doppelseitig 90° (bestehend aus 2 einseitigen Modulen)

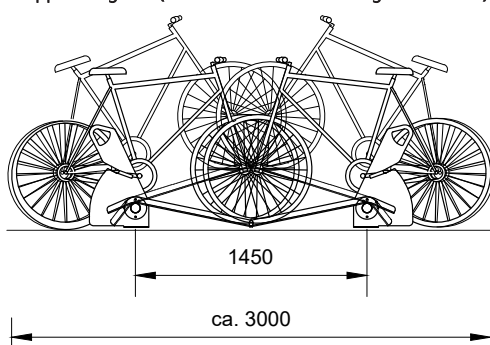



# Fahrradständer PedalParc® basic

## Bedienungsanleitung

1. Das Vorderrad auf die Parkschiene auffahren.

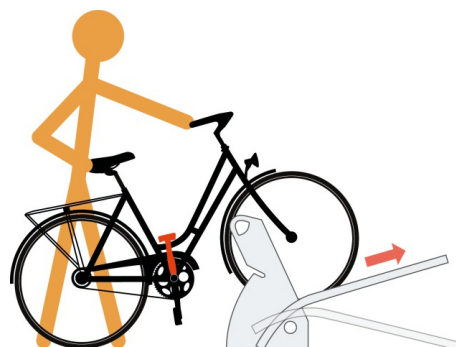

2. Das Fahrrad die Parkschiene hinaufstossen und die Pedalachse an das Halteblech führen.



3. Schieben Sie das Velo weiter. Die Pedalachse bewegt sich selbsttätig in den Halteschlitz.

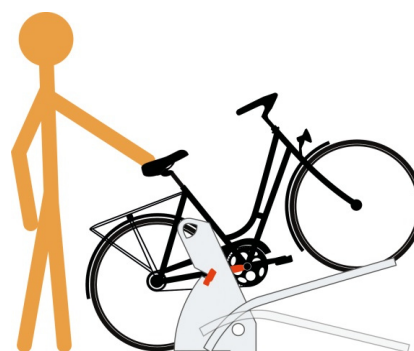

4. Sichern Sie Ihr Fahrrad um Rad und Rahmen gegen Diebstahl.

