



Solar-Parkbügel PARKLIO



„Ihr Parkplatz ist mit dem solarbetriebenen Parklio vor Fremdparkern sicher. Die Parkplatzsperre reserviert den Stellplatz für den gewünschten Nutzer. Dieser erhält per App einen digitalen Schlüssel, welcher das bequeme Öffnen der Parkplatzsperre mit dem Smartphone oder Handsender ermöglicht. Lästiges Aussteigen entfällt.“



Hauptmerkmale

- Die Solar-Parkbügel PARKLIO dienen der individuellen Sicherung von Parkplätzen, Zufahrten oder Stellplätzen
- Automatisches Auf- und Absenken des Parkbügels
- Sichert private Stellplätze
- Mittels App wird die Parkplatzsperre gesteuert. Der Nutzer verbindet hierzu sein Smartphone per Bluetooth mit der Parkplatzsperre. Ansteuerung auch mit Handsender möglich.
- Stoppt beim Auftreffen auf ein Hindernis
- Parklio wird mit wiederaufladbaren Li-Ion-Akkus mit einer Kapazität von 3600 mAh betrieben. Diese werden umweltfreundlich zusätzlich über ein integriertes Solarpanel mit Energie versorgt
- Der robuste elektromechanische Antrieb macht das Produkt langlebig
- Ausführung in RAL 3020, verkehrsrot
- Einfach mit den mitgelieferten Schrauben im Boden zu befestigen
- Kostenlose App für iOS 7+ und Android 5.0+ Mobiltelefon
- Der Lithium-Akku kann die Barriere bis zu 6 Monate versorgen
- Senden Sie über die App Schlüssel an andere Nutzer und erlauben Sie ihnen Ihre Parkplatzsperre für bestimmte Zeitintervalle zu steuern
- Mit einem robusten Gehäuse aus Edelstahl ist Parklio vor Vandalismus und Manipulation sicher.
- Bei einem Gewicht von nur 14 Kilogramm hält die Parkplatzsperre einem Druck von bis zu sechs Tonnen stand.
- Regen, Schnee und Temperaturen von - 20 °C bis 60 °C können Parklio nichts anhaben
- Optional kann die Parkplatzsperre an das örtliche Stromnetz angeschlossen werden
- Mit der Parklio App können Sie schnell und einfach Parkrechte vergeben. Egal wo Sie sich gerade befinden!



Konstruktion

- Parkbügel aus Stahl
- Abdeckung aus CNS abschliessbar
- Kunststoffbeschichtet
- Bügel-Durchmesser 35 mm
- Zum Aufdübeln in Beton oder Asphalt mit Klebeankern
- Farbgebung: Parkbügel und Abdeckung in Standard RAL 3020 (verkehrsrot). Ab 5 Stück in Ihrer Wunsch RAL-Farbe lieferbar
- Ebenfalls mit personalisiertem LOGO erhältlich

Technische Daten

Abmessungen Parklio	B x H x L: 331 x 67 x 918 mm
Abmessungen gehobener Bügel	B x H x L: 331 x 517 x 453 mm
Steuerung / Motor:	7.2 V Batterie oder 230 V AC
Stromaufnahme:	0.6 A
Absicherung bei Netzanschluss:	10 A
Laufzeit:	ca. 2-3 Sek.
Betriebstemperatur	(°C) -20/+60
Gewicht:	(kg) 15

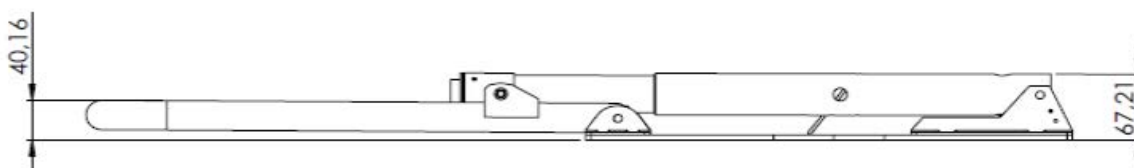
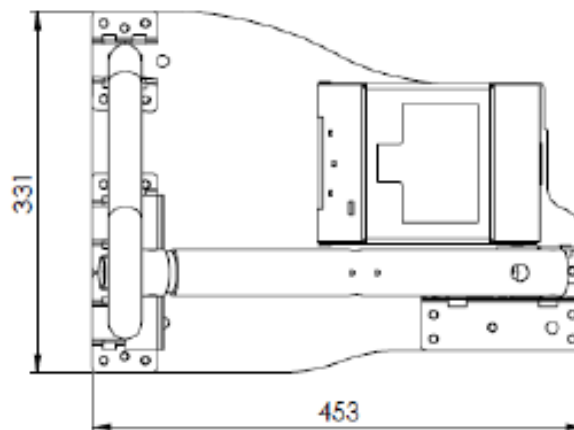
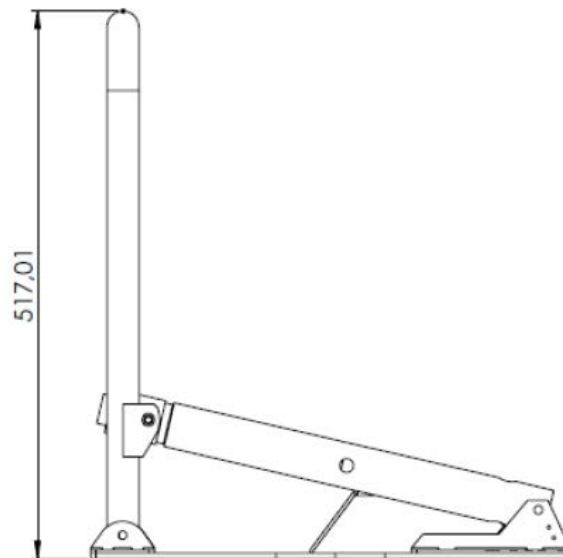

Schweizweite Lieferung und Montage
mit eigenen Montageteams



Service & Garantieleistung



Showroom
in Spreitenbach und Villars-Ste-Croix sowie
Freiluftausstellung in Dornach