

# Handbarriere

Die Velopa Handbarriere ist eine formschöne, einfach zu bedienende Schranke für verschiedenste Sperrbreiten. Barrierenständer in Stahlkonstruktion, verzinkt und pulverbeschichtet in RAL 3002 (Karminrot). Besonders breiter Aluminiumbaum (100 x 50 mm).

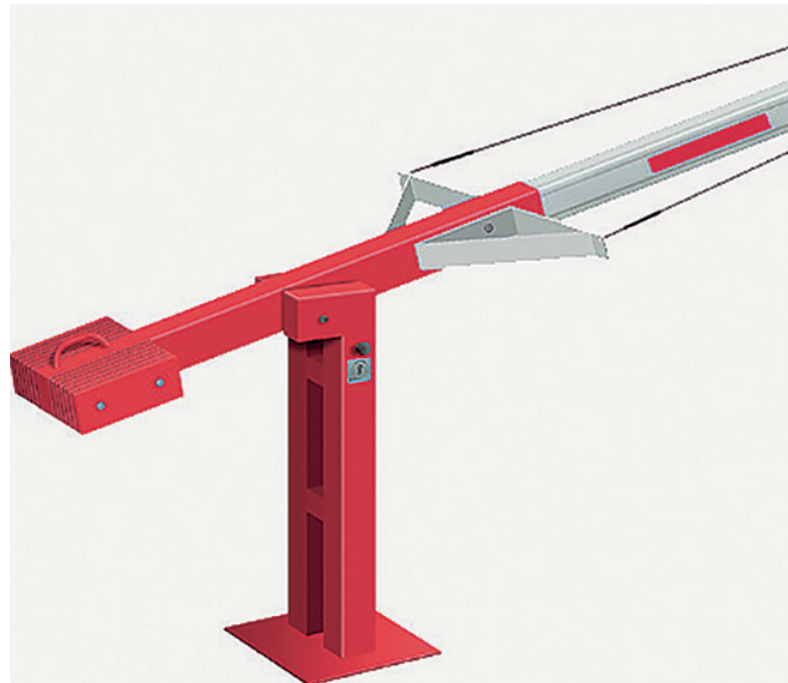

Zuverlässige Handbarriere mit optimalen Laufeigenschaften



Spezielle Holmabspannung ab Holmlänge 5.50 m

Lieferbar in Längen von 2.50 m bis 7.50 m in allen Zwischenmassen von 0.50 m. Solide Holmaufnahme, mit Gegengewichten auf die entsprechende Länge ausgelegt.

Optimale Laufeigenschaften des Holmes dank Polymer-Gleitlager. Automatische Arretierung durch Rastbolzen bei AUF und ZU. Abschliessbar mit Profil-Zylinderschloss. Holm aus Aluminium in Farbe weiss mit roten, reflektierenden Streifen, gummi gepolsterte Unterkante.

**Konstruktion:** Doppel-Drehpfosten 2 x 120 x 60 mm  
**Bodenplatte:** 350 x 350 mm  
**Maximallänge:** 7'500 mm (ab 5'500 mm mit spezieller Holmabspannung)

**Optionen für Holmen:**

- ➔ Auflagepfosten aus Aluminium in Farbe weiss
- ➔ Pendelstütze aus Aluminium in Farbe weiss inkl. der zusätzlichen Gegengewichte
- ➔ Edelstahlbolzen montiert an Auflagepfosten für bauseitiges Vorhängeschloss

