

Der Paternoster für das vollautomatische Velo-Parkhaus

BiciTorre ist ein vollautomatisches Parkhaus für Fahrräder und E-Bikes, das auf geringer Grundfläche einen vor Diebstahl und Vandalismus gesicherten und wettergeschützten Veloparkplatz bietet.

In Modulen, ausgelegt für mittleren bis grösseren Platzbedarf werden die Fahrräder in geschlossene Einzelkabinen eingestellt. Die Boxen werden auf dem Konstruktionsprinzip eines Umlaufaufzugs, mit vertikalem Endlosförderband, konzipiert und der Liftantrieb elektrisch betrieben.

Das System und somit die Anzahl Parkplätze kann durch eine beliebige Anzahl Elemente in Höhe und Breite erweitert und so den örtlichen Gegebenheiten individuell angepasst werden. Somit ist mit BiciTorre eine optimale Ausnutzung, für eine maximale Anzahl von Parkplätzen gewährleistet. Eine situative Anpassung und Erweiterung der Anlage ist durch die autonome Bauweise, ohne Betriebsunterbruch, jederzeit gegeben.

Alle Module des BiciTorre verfügen über eine eigene Ein- und Ausgabestelle für Velos, womit eine hohe Förderleistung erreicht wird. Die Wartezeit wird daher auch bei hohem Verkehrsaufkommen minimal gehalten.

Die einfache Technik und robuste Konstruktion ergeben wenig Fehlermöglichkeiten und geringste Störungsanfälligkeit. Bei einem eventuellen Ausfall einer Komponente ist zudem, aufgrund der autonomen Bauweise, jeweils nur ein Kubus berührt, wodurch geringe Folgen gewährleistet sind. Die Anliegermodule bieten weiterhin sicheren und zuverlässigen Zutritt.

Der Aussenhülle des BiciTorre sind bezüglich Designvorstellungen kaum Grenzen gesetzt. Sei es mit Holz, als ökologischem Baustoff, eleganten Wandverkleidungen in diversen Metallvarianten, oder auch mit Glas, kann das Erscheinungsbild ideal in das Ortsbild eingefügt werden.



BiciTorre nimmt Fassadenelemente auf, welche in Form, Farbe und Material angepasst werden können

Individuelle Projekte, unabhängig von Grösse und Komplexität

Velopa verfügt über eine jahrzehntelange Erfahrung, um öffentliche und betriebliche Aussenbereiche ideal zu gestalten. Mit BiciTorre lassen sich individuell nutzbare Raumfolgen umsetzen - innovativ und architektonisch anspruchsvoll.

Auf einer Grundfläche von nur 5 m² – Ein- und Ausgabestelle inklusive - lassen sich im BiciTorre bis zu 14 Fahrräder, auf kleinstem Raum unterbringen.

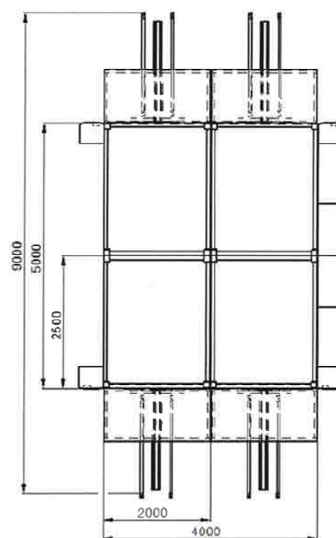
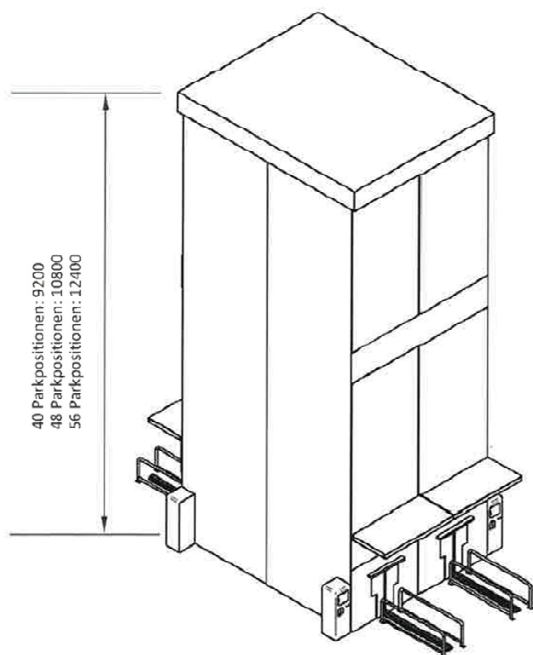

Auf einer Grundfläche von 36 m² finden 40 - 60 Bikes mit Velohelmen, Kindersitzen und Gepäckstücken Platz

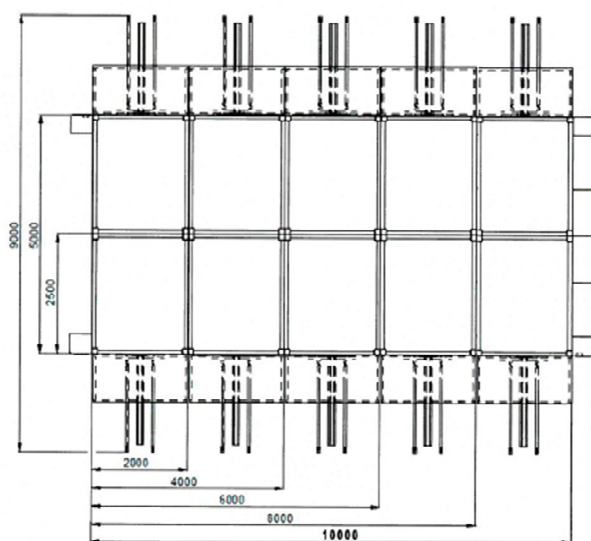
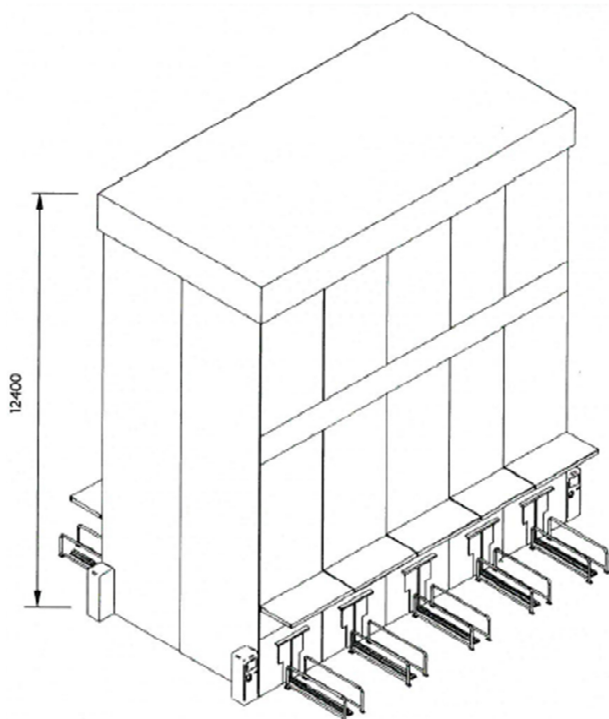

Ansicht und Grundriss BiciTorre mit 10 Aufzugsmodulen für 140 Fahrräder

Gesicherter autonomer Zugang 24/365.

BiciTorre bietet individuell auf die Bedürfnisse der Benutzer zugeschnittene Lösungen für Gelegenheits-, Kurzzeitparker oder Dauermieter.

Die Durchschnittliche Einstell- oder Entnahmedauer eines Fahrrades beträgt 8 bis maximal 18 Sekunden, abhängig von der jeweiligen Position der Einstellbox im Paternoster.

Sämtliche Gates sind mit einem Bildschirm ausgestattet, an welchen dem Benutzer die Anzahl der verfügbaren Parkplätze angezeigt wird. Auf dem Bildschirm wird dem Kunde zudem die Bedienung der Anlage klar verständlich aufgezeigt.

Mittels Smartphone APP oder Internet kann sich der Kunde einen Parkplatz bereits zu Hause bequem reservieren.

Zahlungen mit Münzen und Banknoten können in Schweizer Franken und Euro getätigt werden.

Mit BiciTorre sind jedoch auch weitere vielfältige Zutritts- oder Bezahlssysteme wie bspw. Chipschlüssel /-Card, Kreditkarten oder Bezahlungsmöglichkeiten über App's via Smartphone umsetzbar.

Abgestimmt auf Ihr Konzept erhalten Sie das optimale Access- und Paymentsystem, welches den zuverlässigen und autonomen Zutritt während 365 Tagen und 24 Stunden erlaubt.

Bei Unterbruch der Stromzufuhr im Falle eines Stromausfalls oder Beschädigung der elektrischen Zuleitungen verfügt BiciTorre über eine autonome Notstromversorgung, welche den Betrieb der Anlage über 8 Stunden Netz-unabhängig sicherstellt.



Die mehrfach erprobte Technologielösung von BiciTorre ist ausgereift und praxistauglich

Velopa bietet massgeschneiderte Sicherheit

Mit der Schweizweiten Abdeckung unserer Montage-teams gewähren wir eine zuverlässige Instandhaltung und schnelle Serviceverfügbarkeit für den wirtschaftlichen Betrieb von BiciTorre.

Die Service-Dienstleistungen von Velopa beschränken sich nicht nur auf die Behebung von Störungen, sondern umfassen auch präventive Angebote und spezifische Leistungsmodule.

Das Serviceangebot für BiciTorre umfasst bedürfnisorientierte Dienstleistungspakete:

Servicepaket FIRST

Rundum-Schutz zum jährlichen Festpreis

Anfahrt, Arbeitszeit und Ersatz- / Verschleissteile inklusive. Sollte wider Erwarten eine Störung auftreten, geniessen Sie selbstverständlich erste Priorität während 24 Stunden an 365 Tagen. Spätestens 6 Stunden nach Ihrer Meldung sind wir vor Ort.

Servicepaket PLUS

Solide Sicherheit für kühle Rechner

Anfahrt und Arbeitszeit für die Behebung sind im Leistungsumfang eingeschlossen. Während der Arbeitswoche sind wir binnen eines Tages bei Ihnen vor Ort.

Servicepaket ECO

Die kostengünstige Basislösung

Der jährliche Fixpreis umfasst die Wartung ein- oder zweimal jährlich. Ersatzteile und Störungsbehebung werden nach Aufwand berechnet

