

# Anlehnbügel Genf

Geformt aus Edelstahlrohr  $\varnothing$  48 mm, mit gebogenen Ecken, wirkt der Velo-Anlehnbügel klassisch und kommt dank der Ausführung in geschliffenem Chromstahl sehr edel zur Geltung.



*Abstellmöglichkeiten in Edelstahl sind elegant, zeitlos und unverwüstbar*

Die von der Stadt Genf gestaltete Formgebung integriert sich harmonisch in verschiedenste Einsatzbereiche und Umgebungen. Zum Anlehnen von Velos eignet sich die Materialisierung des Genf hervorragend, da bezüglich Kratzer und Schlägen besonders unempfindlich. Gegenüber beschichtetem Stahl ist Chromstahl auch nach langjährigem Gebrauch noch makellos und kann bei Bedarf noch nach Jahren nachpoliert werden.

Einzelnen oder in der Reihe aufgestellt, ist der Anlehnbügel Genf jedem Fahrradaufkommen gewachsen. Er wird in ein Fundament fest einbetoniert, was den Bodenanschluss besonders anmutend wirken lässt.

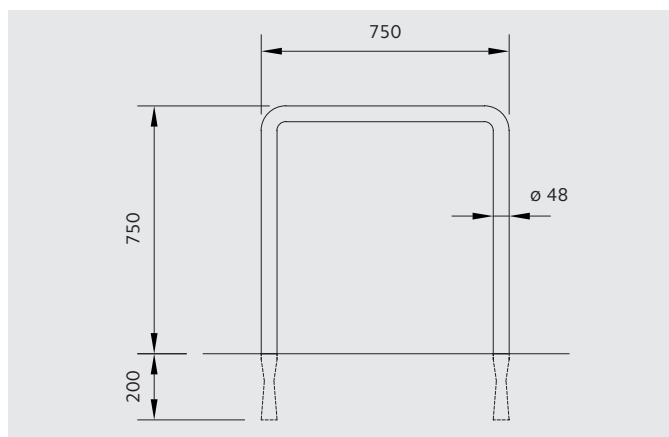

# Anlehnbügel Cube

Der Velo-Anlehnbügel Cube tritt sanft und zurückhaltend in Erscheinung. Das schlichte Design mit dem wirkungsvollen Charakter schafft auf kleiner Fläche einen komfortablen Abstellplatz.



*Unverkennbares Gesicht dank Design im Bauhausstil*

Witterungsfest und robust gibt es den Anlehnbügel zum Aufdübeln oder Einbetonieren, wahlweise mit oder ohne Quersteg. Der Anlehnbügel wird aus Flachstahl bzw. Edelstahl gefertigt. Bei Reihenaufstellung für Veloplätze empfehlen wir einen Bügelabstand von mindestens 800 mm.

Höhe ab Boden: 850 mm, Länge: 850 mm  
Grösse Fussplatten: 80 x 200 mm (zum Aufdübeln)  
Einbautiefe: 250 mm (zum Einbetonieren)  
Quersteg 500 mm über Boden

## Ausführungsvarianten

Quersteg	Befestigung	Oberfläche
ohne Quersteg	zum Aufdübeln	Stahl verzinkt Stahl, Farbe nach Wahl
	zum Einbetonieren	Stahl verzinkt Stahl, Farbe nach Wahl
mit Quersteg	zum Aufdübeln	Stahl verzinkt Stahl, Farbe nach Wahl
	zum Einbetonieren	Stahl verzinkt Stahl, Farbe nach Wahl