

# Montageanleitung Forum *Notice de montage Forum*





Senkkopfschraube Torx M8x12 mm  
Vis à tête fraisée Torx M8x12 mm



- 1** **Montage von links nach rechts:** platzieren Sie den ersten und vierten Elementrahmen (Distanz zwischen den Rahmen 2'850 mm) provisorisch an die ungefähre Position des definitiven Standorts. Sichern Sie die Elementrahmen gegen das Umfallen.  
! Die äussersten Elementrahmen verfügen aussen über keine Dach-Auflageprofile !

**Montage de gauche à droite:** placez provisoirement le premier et le quatrième cadre d'élément (distance entre les cadres 2'850 mm) à la position approximative de l'emplacement définitif. Sécurisez les cadres des éléments pour éviter qu'ils ne tombent.  
! Les cadres des éléments les plus extérieurs ne disposent pas de profilés d'appui de toit à l'extérieur !

- 2** Setzen Sie nun das Trapezprofil, Länge 2'890 mm (Startelement mit Endkappe) vorne an die Ausleger und führen Sie die U-Profile am Trapezprofil in die Rohre der Ausleger ein. Schrauben Sie die Verbindungen jeweils beidseitig mittels Senkkopfschrauben Torx M8x12 mm (Antrieb tx 40) an.

Placez maintenant le profil trapézoïdal, longueur 2'890 mm (élément de départ avec embout) à l'avant des consoles et insérez les profilés en U du profil trapézoïdal dans les tubes de toit. Vissez les raccords des deux côtés à l'aide de vis à tête fraisée Torx M8x12 mm (entraînement tx 40).



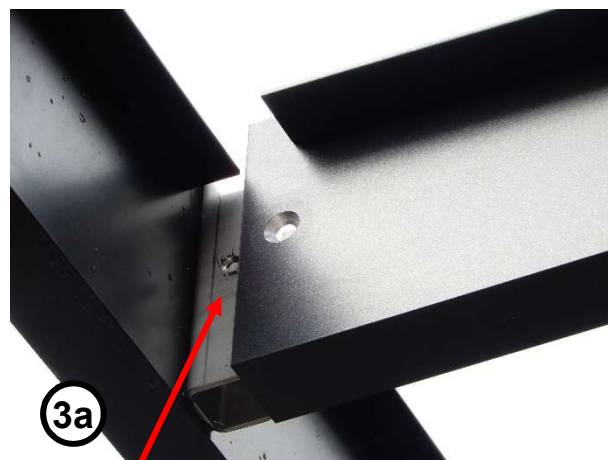

Senkkopfschraube Torx M8x12 mm  
Vis à tête fraisée Torx M8x12 mm

Rundkopf-Schraube Torx M8x20 mm  
Vis à tête ronde Torx M8x20 mm

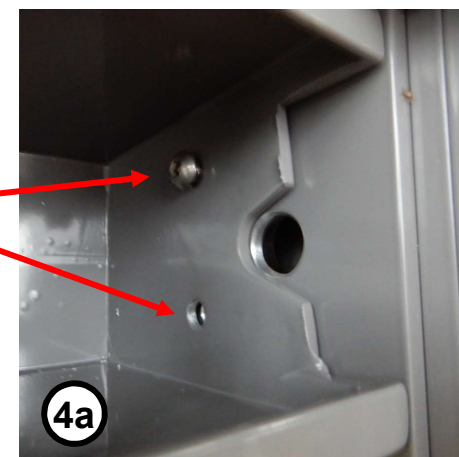

- 3** Nun werden die mittleren Elementrahmen eingesetzt; führen sie diese an die U-Profile des Trapezprofils und verschrauben Sie sie mittels Senkkopfschrauben Torx M8x12 mm (Antrieb tx 40) an.

*Maintenant, insérez les cadres d'éléments centraux; amenez-les aux profilés en U du profilé trapézoïdal et vissez-les au moyen de vis à tête fraisée Torx M8x12 mm (entraînement tx 40).*

- 4** Führen Sie die Jochverbinder (C-Profil 140/105/140 mm – Länge: 910 mm) an der Rückseite des Unterstands oben zwischen die Elementrahmen und verschrauben diese vorerst nur lose mit je 4 Stk. Rundkopf-Schrauben Torx M8x20 mm (Antrieb TX 30).

Wenn die Überdachung über eine Beleuchtung verfügt, sind die Jochverbinder gem. Anleitung (**auf Seite 10**) einzusetzen, damit sich die Bewegungsmelder an der vorgesehenen Stelle befinden.

*Introduisez les raccords d'arcade (profilé en C 140/105/140 mm - longueur : 910 mm) à l'arrière de l'élément de l'abri entre les cadres des éléments et vissez-les d'abord sans serrer avec 4 pièces de chaque. Les vis à tête ronde Torx M8x20 mm (entraînement TX 30).*

*Si l'abri dispose d'un éclairage, il convient d'insérer les raccords de joug conformément aux instructions (à la page 10) afin que les détecteurs de mouvement se trouvent à l'endroit prévu.*

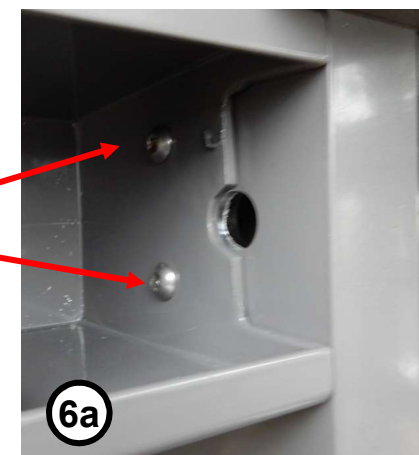
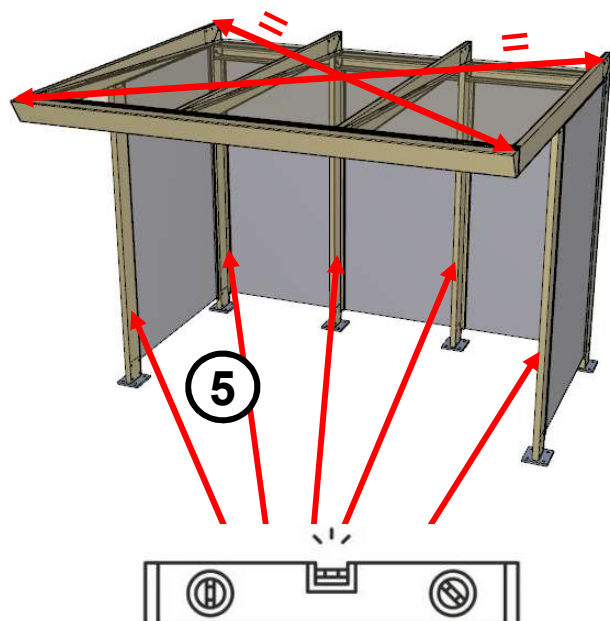

- 5** Die Konstruktion wird nun am vorgesehenen Platz exakt positioniert. Stellen Sie sicher, dass sich die Konstruktion genau in der Waage und Diagonale befindet. Prüfen Sie mit einer Richtschnur, dass auch der weitere Verlauf des Unterstands auf die vorgesehene Position ausgerichtet ist.  
Richten Sie die Stützen exakt aus, die Achsmasse betragen 950 mm, dies ergibt ein Lichtmass Stütze – Stütze von 910 mm.  
*La construction est maintenant à positionner avec précision à l'endroit prévu. Assurez-vous que la construction se trouve exactement dans l'axe de la balance et de la diagonale. Vérifiez à l'aide d'un cordeau que le reste de l'abri est bien aligné sur la position prévue. Alignez les montants avec précision, les dimensions de l'axe sont de 950 mm, ce qui donne un entraxe pillier – pillier de 910 mm.*
- 6** Jetzt können Sie die bereits eingesetzten Schrauben der Jochverbinder fest anziehen.  
*Vous pouvez maintenant serrer à fond les vis des raccords des cadres d'éléments.*

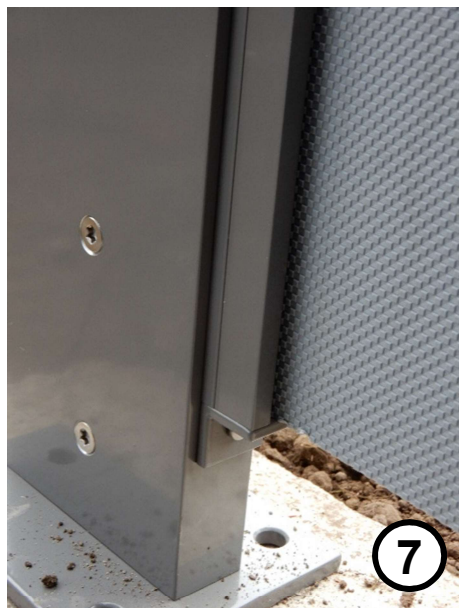

Inbus-Senkkopfschraube M5x12 mm  
Vis à tête fraisée à six pans creux M5x12 mm

- 7** Bohren Sie die Befestigungslöcher durch die Bodenplatten in die Fundamente ( $\varnothing$  12 mm) und fixieren den Unterstand mittels Schlaganker- oder Betonschrauben M12x100 mm (bauseits/nicht in der Lieferung enthalten).  
*Percez les trous de fixation à travers les plaques de sol dans les fondations ( $\varnothing$  12 mm) et fixez l'abri à l'aide de ancrages à percussion ou des vis pour béton M12x100 mm (à fournir par le client/non incluses dans la livraison).*
- 8** Setzen Sie das Startelement der Dachrinne (U-Profil 80/50/60 mm, Länge 2'890 mm - Ende aussen geschlossen) hinten auf die Elementrahmen und Jochverbinder und verschrauben diese mit Inbus-Senkkopfschrauben M5x12 mm.  
*Placez l'élément de départ de la gouttière (profilé en U 80/50/60 mm, longueur 2'890 mm - extrémité fermer à l'extérieur) à l'arrière sur les cadres d'éléments et les raccords de joug et vissez-les avec des vis à tête fraisée à six pans creux M5x12 mm.*
- 9** Fahren Sie mit der Montage der weiteren Elementrahmen fort; wiederum werden die mittleren Rahmen vorerst nicht montiert. Der nachfolgende Elementrahmen wird auf dem Fundament platziert und gegen das Umfallen gesichert.  
*Poursuivre avec le montage des autres cadres d'éléments; de nouveau, les cadres centraux ne sont pas montés pour le moment. Le cadre d'élément suivant est placé sur la fondation et sécurisé pour éviter qu'il ne tombe.*





Senkkopfschraube Torx M8x12 mm  
Vis à tête fraisée Torx M8x12 mm



- 10** Führen Sie das anschliessende Trapez-Anbauprofil, Länge 2'850 mm in das bereits montierte Trapezprofil ein und führen das U-Profil am Trapezprofil wiederum in das Ende des Elementrahmens. Schrauben Sie die Verbindung beidseitig mittels Senkkopfschrauben Torx M8x12 mm (Antrieb tx 40) an.

*Insérez le profilé trapézoïdal suivant, d'une longueur de 2'850 mm, dans le profilé trapézoïdal déjà monté et insérez le profilé en U du profilé trapézoïdal dans l'extrémité du cadre de l'élément. Vissez l'assemblage des deux côtés au moyen de vis à tête fraisée Torx M8x12 mm (entraînement tx 40).*

- 11** Führen Sie das Trapezprofil vorne an die Ausleger und schieben Sie die U-Profile am Trapezprofil in die Rohre der Ausleger ein. Schrauben Sie die Verbindungen jeweils beidseitig mittels Senkkopfschrauben Torx M8x12 mm (Antrieb tx 40) an.

*Placez maintenant le profil trapézoïdal, longueur 2'890 mm (élément de départ avec embout) à l'avant des consoles et insérez les profilés en U du profil trapézoïdal dans les tubes de toit. Vissez les raccords des deux côtés à l'aide de vis à tête fraisée Torx M8x12 mm (entraînement tx 40).*

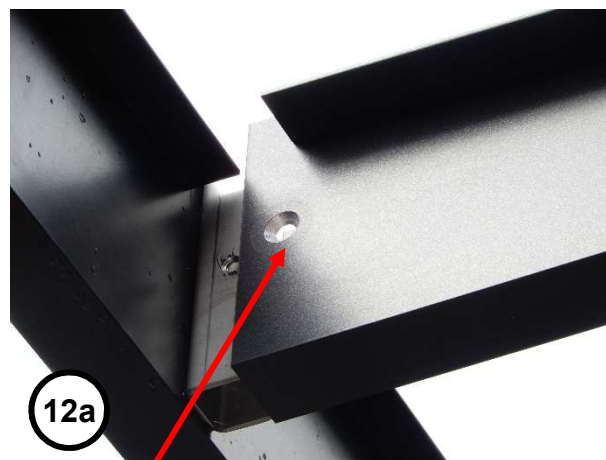

Senkkopfschraube Torx M8x12 mm  
Vis à tête fraisée Torx M8x12 mm



Rundkopf-Schraube  
Torx M8x20 mm  
Vis à tête ronde  
Torx M8x20 mm



- 12 Setzen Sie wiederum die mittleren Elementrahmen ein, führen sie diese an die U-Profile des Trapezprofils und verschrauben Sie sie mittels Senkkopfschrauben Torx M8x12 mm (Antrieb tx 40) an.

*Placez à nouveau les cadres d'éléments centraux, guidez-les vers les profilés en U du profilé trapézoïdal et vissez-les à l'aide de vis à tête fraisée Torx M8x12 mm (entraînement tx 40).*

- 13 Führen Sie die Jochverbinder (C-Profil 140/105/140 mm – Länge: 910 mm) an der Rückseite des Unterstands oben zwischen die Elementrahmen und verschrauben diese **vorerst nur lose** mit je 4 Stk. Rundkopf-Schrauben Torx M8x20 mm (Antrieb TX 30).

*Introduisez les raccords d'arcade (profilé en C 140/105/140 mm - longueur : 910 mm) à l'arrière de l'élément de l'abri entre les cadres des éléments et vissez-les d'abord sans serrer. avec 4 pièces de chaque. Les vis à tête ronde Torx M8x20 mm (entraînement TX 30).*

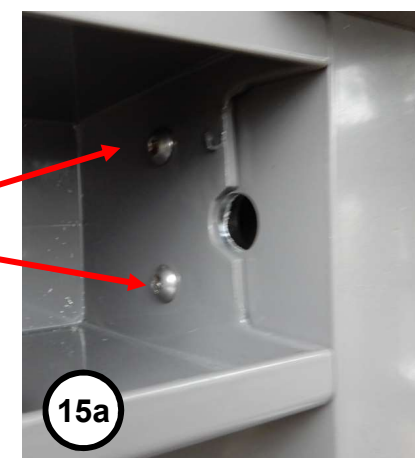
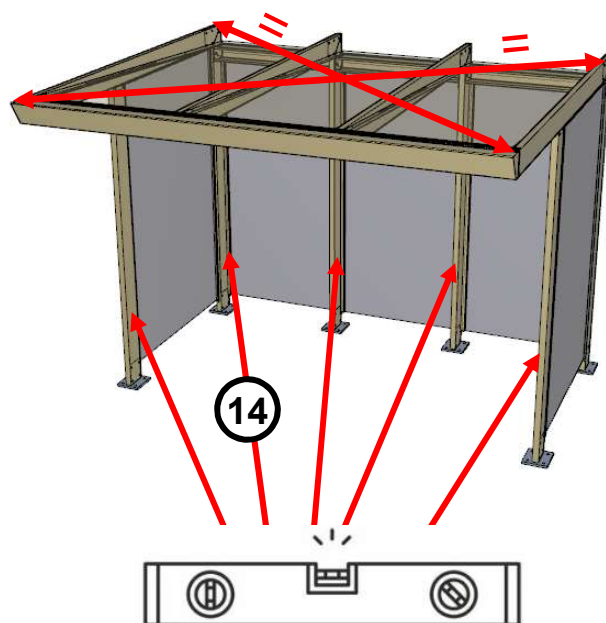

- 14** Die Konstruktion wird wiederum exakt positioniert, genau in der Waage und Diagonale ausgerichtet und mittels Richtschnur geprüft, dass auch der weitere Verlauf des Unterstands auf die vorgesehene Position ausgerichtet ist.  
Richten Sie die Stützen exakt aus, die Achsmasse betragen 950 mm, dies ergibt ein Lichtmass Stütze – Stütze von 910 mm.  
*La construction est à nouveau positionnée avec précision, alignée exactement sur la balance et la diagonale, et on vérifie à l'aide d'un cordeau que la suite de l'abri est également alignée sur la position prévue.  
Alignez les montants avec précision, les dimensions de l'axe sont de 950 mm, ce qui donne un entraxe pillier – pillier de 910 mm.*
- 15** Ziehen Sie die bereits eingesetzten Schrauben der Jochverbinder fest an.  
*Serrez à fond les vis des raccords des cadres d'éléments déjà en place.*



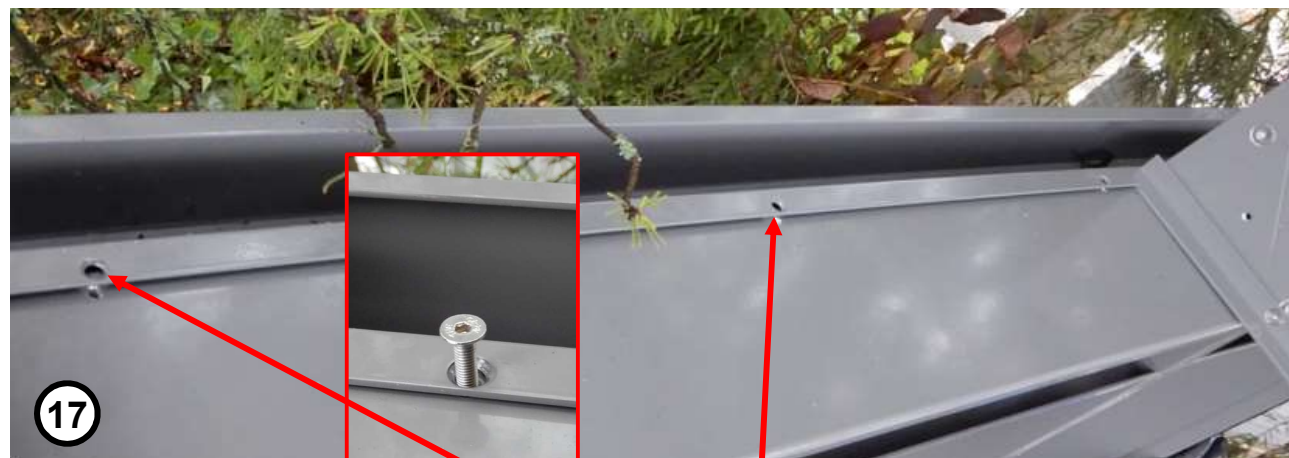
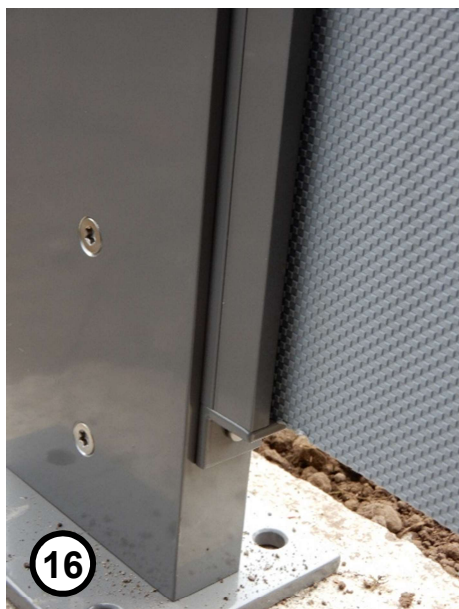

Inbus-Senkkopfschraube M5x12 mm  
Vis à tête fraisée à six pans creux M5x12 mm



- 16** Bohren Sie die Befestigungslöcher durch die Bodenplatten in die Fundamente ( $\varnothing$  12 mm) und fixieren den Unterstand mittels Schlaganker- oder Betonschrauben M12x100 mm (bauseits/nicht in der Lieferung enthalten).  
*Percez les trous de fixation à travers les plaques de sol dans les fondations ( $\varnothing$  12 mm) et fixez l'abri à l'aide de ancrages à percussion ou des vis pour béton M12x100 mm (à fournir par le client/non incluses dans la livraison).*
- 17** Setzen Sie das Anbauelement der Dachrinne (U-Profil 80/50/60 mm, Länge 2'850 mm) hinten auf die Elementrahmen und Jochverbinder und verschrauben diese mit Inbus-Senkkopfschrauben M5x12 mm.  
*Placez l'élément rapporté de la gouttière (profilé en U 80/50/60 mm, longueur 2'850 mm) à l'arrière sur le cadre de l'élément et les raccords et vissez les avec des vis à tête fraisée à six pans creux M5x12 mm.*



- 18** Setzen Sie die Montage der weiteren Elemente gemäss Montageanleitung ab Punkt 9 – 17 fort bis alle Elementrahmen, Trapezprofile, Jochverbinder und Dachrinnen montiert sind.



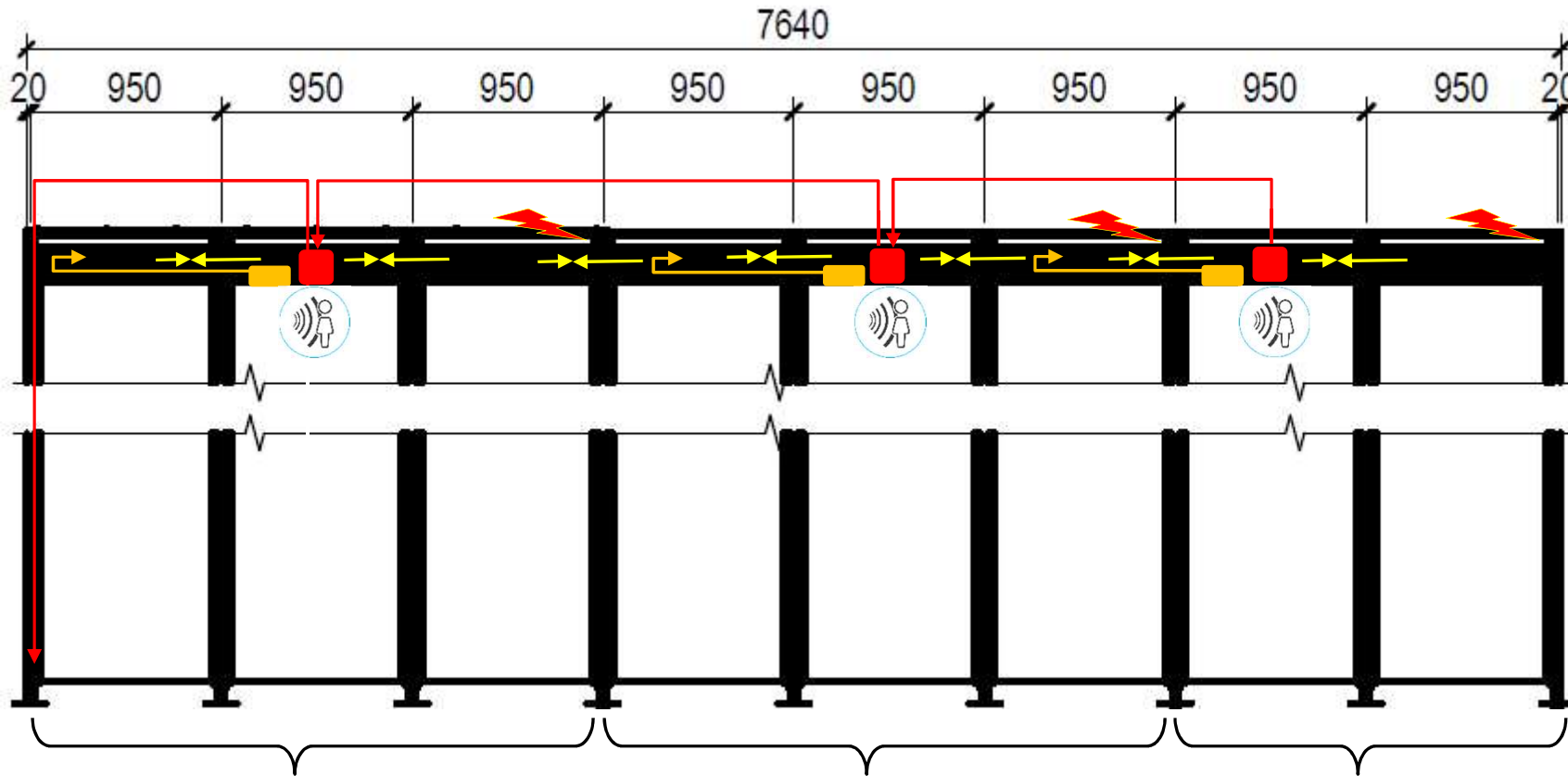



*Poursuivre le montage des autres éléments conformément aux instructions de montage à partir du point 9 - 17 jusqu'à ce que tous les cadres d'éléments, les profilés trapézoïdaux, les raccords de joug et les gouttières soient montés.*



1 Element zu 3 Felder (Stütze vorne → Stütze vorne)  
1 élément à 3 champs (Pillier avant → Pillier avant)

1 Element zu 3 Felder (Stütze vorne → Stütze vorne)  
1 élément à 3 champs (Pillier avant → Pillier avant)

1 Element zu 2 Felder (Stütze vorne → Stütze vorne)  
1 élément à 2 champs (Pillier avant → Pillier avant)

-  Jochverbinder mit Bewegungsmelder - *Raccords de joug avec détecteur de mouvement*
-  Elektro-Verteildosen - *Boîtes de distribution électriques*
-  Strom-Zu- und Verbindungsleitungen 230 V - *Câbles d'alimentation et de connexion 230 V*
-  Vorschaltgeräte Tridonic - *Ballasts Tridonic*
-  Kabelverbindungen Vorschaltgerät zu Leuchten - *Connexion des câbles entre le ballast et les luminaires*
-  Kabelverbindungen links und rechts an den Leuchtenprofilen - *Raccords de câbles à gauche et à droite sur les profilés de luminaires*
-  Kabel rechts an den Leuchtenprofilen (werden nicht verbunden) - *Câbles à droite sur les profilés des luminaires (ne sont pas connectés)*





19

Kabelführungen  
Passage de câbles



20

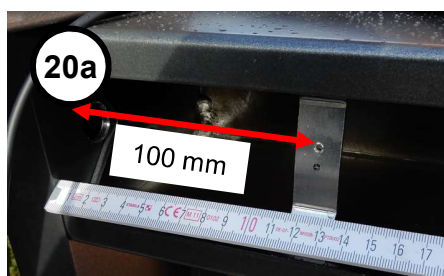

20a

100 mm



20b



20c

- 19 Wenn der Unterstand über eine Beleuchtung verfügt, sind die Mikro-Stecker vom dem Anbringen der Abdeckungen gemäss Anleitung (auf Seite 10) miteinander zu verbinden. Führen Sie die Kabel durch die Kabelführungen in den Tragjochen und stecken Sie diese ineinander. Ebenfalls sind die weiteren Kabelverbindungen von Vorschalteräten zu Lampenprofilen und die Elektro Zu- und Verbindungsleitung gemäss Anleitung (auf Seite 10) miteinander zu verbinden.

*Si l'abri dispose d'un éclairage, les micro-connecteurs doivent être reliés entre eux avant la pose des couvercles conformément aux instructions (à la page 10). Faites passer les câbles par les guides de câbles dans les traverses et emboîtez-les. De même, les autres connexions de câbles entre les appareils de présélection et les profilés de lampe ainsi que les câbles électriques d'alimentation et de raccordement doivent être reliés entre eux conformément aux instructions (à la page 10).*

- 20 Fahren Sie mit der Montage der Abdeckungen der Jochverbinder fort. Dazu werden je zwei Klemmprofile in die Jochverbinder eingeführt und an die Front des Jochverbinder gedrückt, damit diese im Profil verklemmt sind. Dies links und rechts in den Jochverbindern bei 10 cm ab Stützen bis Mitte Klemmprofil. Setzen Sie die Abdeckung auf die Jochverbinder und verschrauben Sie diese an den oberen Löchern der Klemmprofile (unteres Loch Reserve).

*Poursuivez le montage des caches des connecteurs d'arcade. Pour ce faire, insérez deux profilés de serrage dans chacun des connecteurs d'arcade et appuyez sur l'avant du connecteur d'arcade pour qu'ils soient bloqués dans le profilé. Ceci à gauche et à droite dans les connecteurs de travée à 10 cm à partir des piliers jusqu'au milieu du profilé de serrage. Placez le cache sur les raccords d'arcade et vissez-le aux trous supérieurs des profilés de serrage (trou inférieur Réserve).*

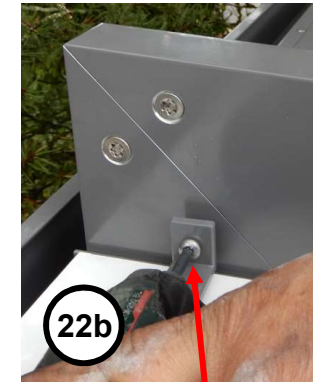

Linsenkopf-Schraube Torx M6x16 mm  
Vis à tête bombée Torx M6x16 mm



- 21 Setzen Sie die Dachplatten vorne bündig auf die Tragekonstruktion, seitlich werden die Abstände gleichmässig verteilt.  
*Placez les panneaux de toit à l'avant, à fleur de la structure porteuse, et répartissez uniformément les écarts sur les côtés.*
- 22 Mit den Befestigungswinkeln 30/30/5 mm werden die Dachplatten im hinteren Bereich des Dachs beidseitig mechanisch gesichert, verwenden Sie dazu die Linsenkopf-Schrauben Torx M6x16 mm (Antrieb TX 27). Die Winkel befinden sich nach der Montage ca. 5 mm oberhalb der Dachplatte, unterfüllen Sie die Endposition der Winkel daher vorgängig mit ausreichend Silikon.  
*Les équerres de fixation 30/30/5 mm permettent de sécuriser mécaniquement les panneaux de toit des deux côtés dans la zone arrière du toit, utilisez pour cela les vis à tête bombée Torx M6x16 mm (entraînement TX 27). Après le montage, les équerres se trouvent à environ 5 mm au-dessus de la plaque de toit, remplissez donc au préalable la position finale des équerres avec suffisamment de silicone.*
- 23 Die Dachplatten werden nun seitlich und vorne mit Silikon abgedichtet und die Fugen sauber abgestrichen.  
*Les panneaux de toit sont maintenant étanchéifiés avec du silicone sur les côtés et à l'avant et les joints sont proprement à mouler.*

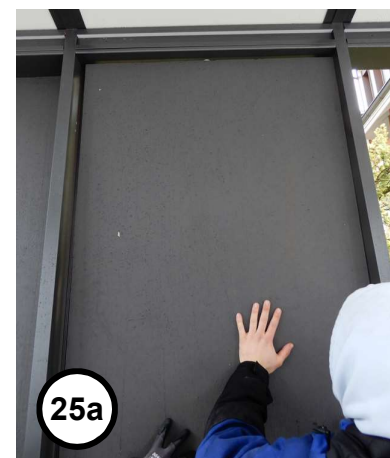

- 24** Zum Einsetzen der Seiten- und Rückwände müssen Sie die Klemmprofile für die Plattenhalterungen entfernen. Entfernen Sie vorerst die eingesetzten Holz-Klemmstücke und danach die Alu-Klemmprofile.

*Pour mettre en place les panneaux latéraux et arrière, vous devez retirer les profilés de serrage pour les supports de panneaux. Retirez d'abord les pièces de serrage en bois insérées, puis les profilés de serrage en aluminium.*

- 25** Setzen Sie die Wandplatte beidseits gleichmässig verteilt in die Öffnung ein, setzen Sie diese unten vorsichtig auf die Haltewinkel und drücken Sie die Platte in die Wand-Halteprofile.

*Placez la plaque murale dans l'ouverture en la répartissant uniformément des deux côtés, placez-la avec précaution en bas sur les équerres de maintien et poussez la plaque dans les profilés de maintien mural.*

- 26** Drücken Sie beidseits die Klemmprofile in die Nute zwischen Wand-Halteprofil und Wandplatte. Klopfen Sie die Klemmprofile bei Bedarf mit einem Gummihammer vorsichtig in die Endposition.

*Appuyez des deux côtés sur les profilés de serrage dans la rainure entre le profilé de maintien mural et la plaque murale. Si nécessaire, tapez doucement les profilés de serrage à l'aide d'un maillet en caoutchouc pour les amener en position finale.*



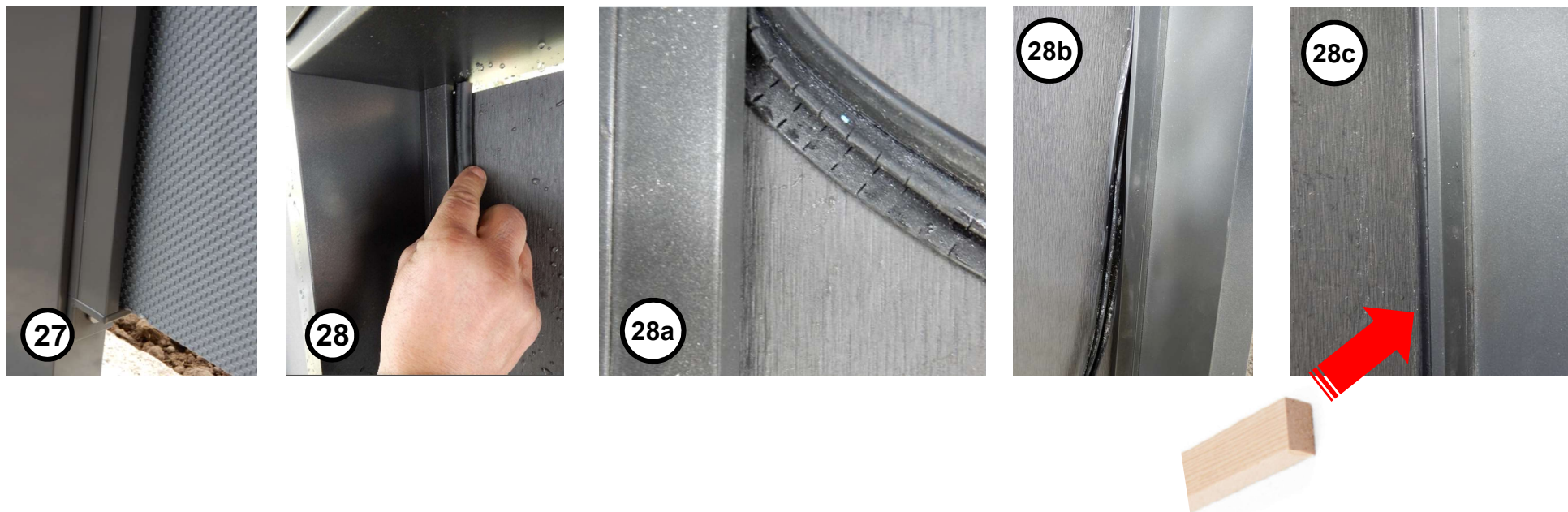

- ②⑦ Beim Einsatz von Wandplatten aus Foamlite werden auf der Innenseite keine Gummi-Einzugsprofile benötigt.  
*Lors de l'utilisation de plaques murales en Foamlite, aucun profilé en caoutchouc n'est nécessaire sur la face intérieure.*
- ②⑧ Beim Einsatz von Wandplatten "Vintago Largo" werden innen beidseitig Gummi-Einzugsprofile in die Nut zwischen Wandplatte und Wand-Klemmprofile eingezogen. Beginnen Sie mit dem Einziehen der Gummiprofile oben bündig mit den Wandplatten und drücken Sie die Gummiprofile beidseitig auf die gesamte Länge der Wandplatten in die Nut bis unten bündig mit den Auflegewinkeln. Unten werden die Gummiprofile bündig mit den Auflegewinkeln abgeschnitten.  
Verwenden Sie zum Einziehen der Gummiprofile ein stumpfes Holzstück, damit Sie diese satt in die Klemmprofile drücken können.  
*En cas d'utilisation de panneaux muraux "Vintago Largo", des profilés en caoutchouc sont insérés à l'intérieur, des deux côtés, dans la rainure entre le panneau mural et les profils de serrage muraux. Commencez par insérer les profilés en caoutchouc en haut, à fleur des panneaux muraux, et pressez les profilés en caoutchouc des deux côtés sur toute la longueur des panneaux muraux dans la rainure jusqu'à ce qu'ils soient à fleur des équerres d'appui en bas. En bas, les profilés en caoutchouc sont coupés au ras des équerres d'appui. Pour insérer les profilés en caoutchouc, utilisez un morceau de bois émoussé afin de pouvoir les enfoncer à fond dans les profilés de serrage.*



Blechschaube selbstbohrend 4.2x16 mm  
Vis à tôle autoforeuse 4.2x16 mm



- 29** Stülpen Sie die Fallrohre 40/40 mm über die Auslaufstutzen der Dachrinne und schieben diese bis zum Anschlag an die Dachrinne.  
*Enfilez les tuyaux de descente 40/40 mm sur les manchons de sortie de la gouttière et poussez-les jusqu'à la butée contre la gouttière.*
- 30** Befestigen Sie die Fallrohre durch die Öffnung an der Rückseite mit Blechschauben selbstbohrend 4.2x16 mm.  
*Fixez les tuyaux de descente par l'ouverture à l'arrière avec des vis à tôle autoforeuse 4.2x16 mm.*
- 31** Verschiessen Sie die Öffnungen der Fallrohre mit den Kunststoff-Endkappen ø 12.4/14.1 mm  
*Fermez les ouvertures des tuyaux de descente avec les embouts en plastique ø 12.4/14.1 mm.*



Linsenkopf-Schraube Torx M6x16 mm  
Vis à tête bombée Torx M6x16 mm

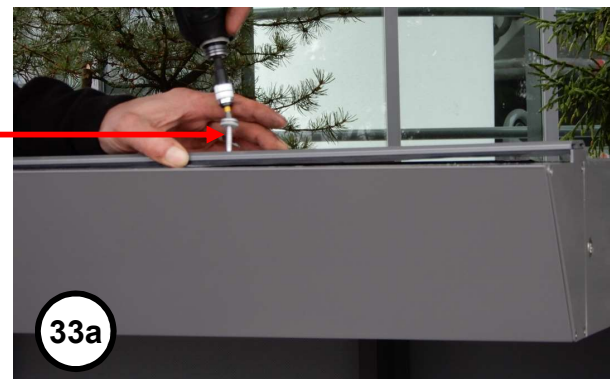

Linsenkopf-Blechschauben Torx 4.5x20 mm  
Vis à tôle à tête bombée Torx 4.5x20 mm



- 32** Montieren Sie die Windverbände über Kreuz an den im separaten Plan gekennzeichneten Feldern. Halten Sie die Windverbände rückseitig Mitte der Stützen und markieren Sie die durch die Stahlprofile gegebenen Bohrpunkte. Bohren Sie Löcher  $\varnothing$  4.8 mm und schneiden Sie Gewinde M6. Befestigen Sie Windverbände mit Linsenkopf-Schrauben Torx M6x16 mm (Antrieb TX 27).

*Montez les contreventements en croix sur les champs marqués sur le plan séparé. Maintenez les contrevents au milieu des poteaux et marquez les points de perçage indiqués par les profilés en acier. Percez des trous de  $\varnothing$  4.8 mm et taraudez des filets M6. Fixez les contreventements avec des vis à tête bombée Torx M6x16 mm (entraînement TX 27).*

- 33** Nachdem die Silikonfugen der Dachplatten bereits etwas angetrocknet sind, können Sie die vorderen Abschlussprofile vorsichtig auf die Trapezprofile aufsetzen und mit Linsenkopf-Blechschauben Torx 4.5x20 mm (Antrieb TX 25) befestigen.

*Une fois que les joints en silicone des panneaux de toiture ont un peu séché, vous pouvez placer avec précaution les profilés de finition avant sur les profilés trapézoïdaux, vous pouvez placer avec précaution les profilés de finition avant sur les profilés trapézoïdaux et les fixer avec des vis à tôle à tête bombée Torx 4.5x20 mm (entraînement TX 25).*