

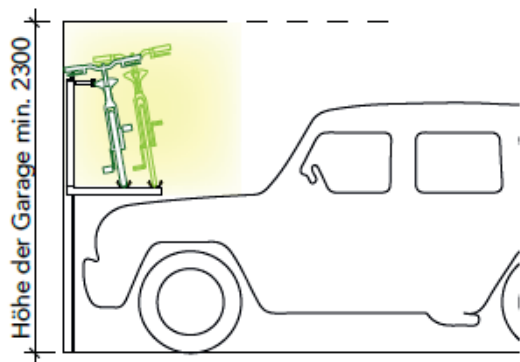

Bike-Lift



„ Der Bike-Lift schafft mehr Platz - mit wenigen Kurbelumdrehungen die Parkplatz- oder Kellerraumnutzung optimieren.



Hauptmerkmale

- Mit minimalem Kraftaufwand können Velos, Pneus oder andere zu lagernde Gegenstände an der Garagen- oder Kellerwand gehoben werden, sodass das Auto vorwärts eingeparkt werden kann.
- 2 vertikale Schienen aus verzinktem Stahl führen den mobilen Rahmen, an dem die frei wählbare Trageinheit befestigt wird.
- 4 unterschiedliche Trageinheiten stehen zur Verfügung:
 - Doppelschiene für Fahrräder und Abstandshalter
 - Mehrzweckbox (Leergewicht 20kg)
 - Anhängerkupplung zur Aufnahme von Standard-Fahrradträgern
 - Trägerplatte für Reifen
- Mobiler Rahmen aus verzinktem Stahl – Lackierung in RAL Standardfarben gegen Aufpreis möglich
- Hebesatz bestehend Stahlseilen, Umlenkrollen und Handwinde mit Absturzsicherungsgerät kann beidseits montiert werden.
- Konzipiert und hergestellt in der Schweiz

Optionen

- Kurbelmechanismus abschliessbar – Verriegelungslöcher vorhanden, Vorhängeschloss bauseits)
- Wählen Sie aus einer von folgenden Trageinheiten:
 - Abstellträger inkl. Anlehnbalken für Fahrradlenker für 2 Velos
 - Abstellträger inkl. Anlehnbalken für Fahrradlenker für 3 Velos
 - Querbalken mit montierter Anhängerkupplungskugel für die Befestigung eines Autofahrradträgers
 - Abstellträger und Ablageplatte aus Holz (Masse ca. 130 x 60 x 60cm)
 - Metallbox 130 x 60 x 60 cm
- Bike-Lift kann auch als Raumtrenner verwendet werden, wenn Parkplätze stirnseitig angeordnet sind.

Technische Daten

- Der Bike-Lift ist konzipiert für eine Standard-Parkplatzbreite
- Abstand zwischen den Führungsschienen 100cm
- Platzbedarf
 - In der Breite: Trageinheit und Hebelsatz (Handwinde wird seitlich der Trageinheit montiert): ca. 150cm
 - In der Höhe: mind 230cm (Boden – UK Garagendecke)
 - In der Tiefe (von der Wand) ca. 85cm
- Max. Tragfähigkeit: 100kg
- Die Tragfähigkeit und Wandbeschaffenheit muss bauseits geklärt sein.
- Bolzenanker für Montage an Betonwand im Lieferumfang enthalten
- Montage an anderen Wänden (Kalksandstein, Backstein) gegen Aufpreis

1. Trägerplatte für Reifen oder andere Gegenstände

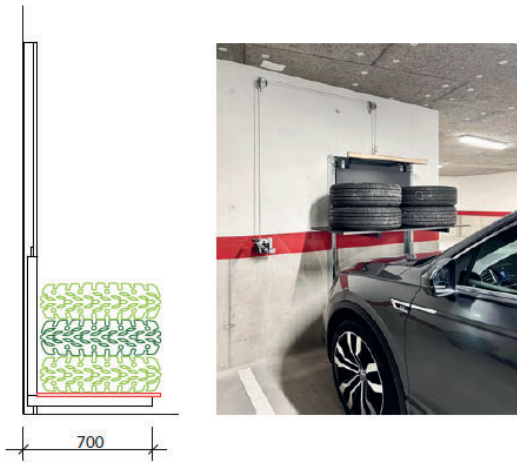

2. Doppelschiene für Fahrräder und Abstandshalter

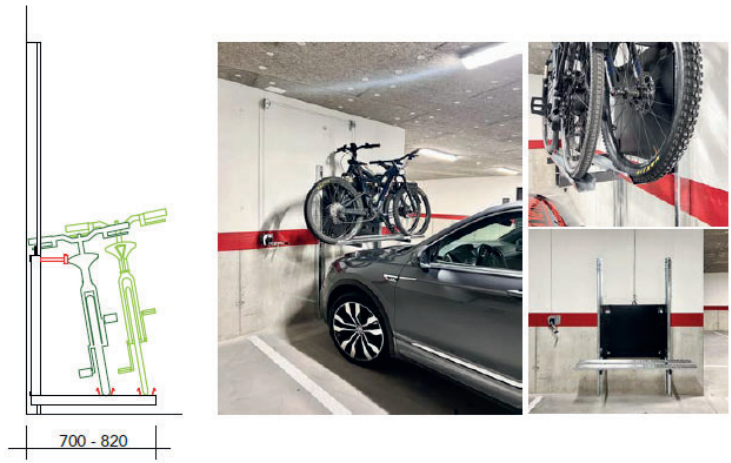

3. Mehrzweckbox (Leergewicht 20 kg)

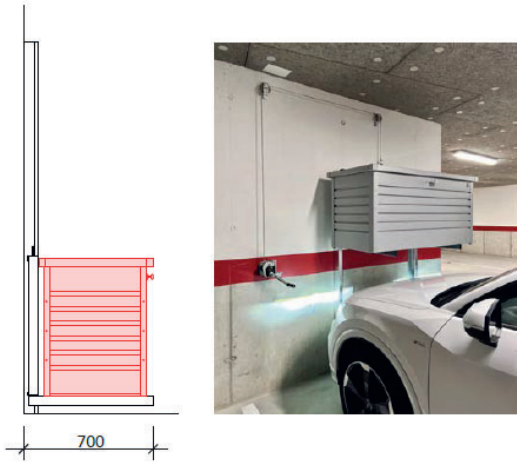

4. Anhängerkupplung zur Aufnahme von Standard-Fahrradträgern

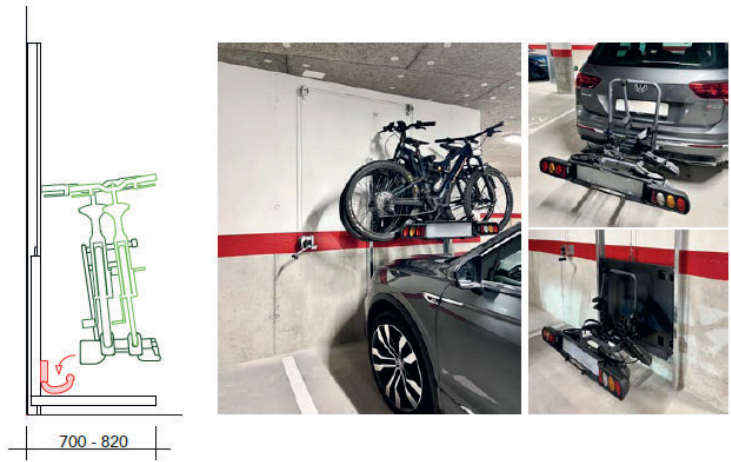

Grundmodell

